

ITINERARIS ROMANS: LA PART ALTA DE TARRAGONA

TREBALLS DE CAMP ITINERARI III



Nom i cognoms de les persones de l'equip		Data	
		Nivell educatiu Grup classe	
		Centre educatiu	

Quarta edició: setembre de 2023.

Tercera edició: novembre de 2022.

Segona edició: novembre de 2021.

Primera edició: setembre 2009.

Autors i autores: Montserrat Cebrián Sabat, Marc Gili Gasol, Marta Panadès Manresa i Laia Torrealba i Gas.

Fotografies: Camp d'Aprenentatge de la ciutat de Tarragona.

Il·lustracions: Hugo Prades i Camp d'Aprenentatge de la ciutat de Tarragona.

Icones dels símbols realitzades per [Freepik](https://www.flaticon.com) de www.flaticon.com

Icona d'avertència de circulació de cotxes: realitzades per [Smashicons](https://www.flaticon.com) de www.flaticon.com

QR generats amb QR Code Generator: <https://es.qr-code-generator.com/>







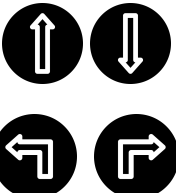

Disseny i maquetació: Marc Gili Gasol i Laia Torrealba i Gas.

Edita: Camp d'Aprenentatge de la ciutat de Tarragona.

Dipòsit legal: Pendent.

ISBN: Pendent.

ELS SÍMBOLS QUE TROBAREM I EL SEU SIGNIFICAT

	Seguim cap a: Ens indiquen la direcció que hem de prendre per tal de continuar el joc.
	Caminem: Desplacem-nos cap a la pròxima parada.
	Pensem, deduïm i/o extraïem conclusions: Hem de pensar i treure conclusions a partir de les dades que tenim.
	Fem foto: Cal fotografiar l'indret indicat utilitzant el mitjà que tinguem a l'abast.
	Observem, mirem i/o busquem: Observar acuradament i a consciència els llocs, els edificis, els detalls, etc.
	Escrivim i/o dibuixem: Caldrà completar alguna activitat al quadern o al plànol.
	Informació: S'explicarà què era o per a què servien alguns dels edificis o dels detalls que observarem durant l'itinerari. Cal llegir tot el text molt atentament.
	Advertència: Espais per on circulen alguns vehicles on hem de vigilar molt i anar per la vorera tota l'estona.

ABANS DE COMENÇAR...

QUÈ FAREM?

- **Descobrir** lúdicament la **Part Alta** de Tarragona on trobarem mostres del llegat romà de Tàrraco integrades al teixit urbà de la ciutat actual.
- **Conèixer** aquesta **zona** que va ser de gran **importància** política i econòmica per a Tàrraco i la seva província, l'*Hispania Citerior* o *Tarraconensis*, i també per a l'Imperi.
- Veure com s'ha conservat i què hem de fer per protegir el patrimoni del passat de gran importància.
- Observar com els espais canvien per la planificació i l'ús o el desús de les persones.
- Confirmar, mitjançant la identificació i l'estudi del llegat romà a Tarragona, que la cultura romana encara perviu en els tarragonins i tarragonines, per tant, totes i tots són fets una mica "a la romana".

COM HO FAREM?

- Durant tot el joc ens agruparem en **grups petits col·laboratius** on cadascú haurà d'ajudar la resta. Algú haurà de fer les fotografies, algú altre anotar les respostes al quadern i la resta haurà d'anotar el recorregut en el mapa i llegir les indicacions atentament.
- A cada **punt d'interès**, és a dir, lloc o parada, haurem de **realitzar** allò que ens **indiquin** les informacions del quadern i els símbols. Repasseu el seu significat per tal de saber què s'ha de fer.
- Resoldrem **activitats de diversos** tipus tot:
 - Buscant elements en els carrers: portes, detalls, marques, edificis, pedres, pilastres, etc.
 - Reconeixent les fotografies del quadern en els espais de la ciutat.
 - Completant esquemes, dibuixos i fotografies del quadern.
 - Extraient conclusions a partir d'aspectes observats en el territori.
 - Marcant en el plànol els itineraris fets.
- **Avaluarem** el que hem après executant aquesta activitat, al final de la sortida.
- Farem una **presentació conjunta** tot el grup per **compartir amb la resta** de companyes i companys de l'aula què hem après sobre Tàrraco. La plantilla us la facilitarà el/la vostre/a docent.

PER QUÈ HO FAREM?

- Perquè un cop siguem, de nou, al centre educatiu, haurem de **posar en comú** el que hem après amb la resta de grups. Per poder-ho fer, haurem de **muntar una presentació conjunta** adjuntant-hi les fotografies que avui farem i omplint els espais amb els nous coneixements adquirits.
- Per identificar aspectes del llegat cultural romà que hem heretat.

Desitgem que gaudiu de la descoberta d'aquesta zona tan emblemàtica de Tarragona!

Els testimonis de Tàrraco us esperen!

PER SI CAL REPASSAR EL MOMENT 1...

Si heu pogut anar a veure la Maqueta de Tàrraco ja esteu familiaritzats amb els espais més importants que tenia la colònia a l'època de màxima esplendor. Però, si no heu pogut passar-hi, podeu accedir al document "[La maqueta de Tàrraco](#)" clicant damunt el nom o escanejant aquest QR:



Si en voleu saber més podeu accedir al document "[Tàrraco des de l'aire](#)" clicant damunt el nom o escanejant aquest QR:



I si encara volguéssiu ser més experts podeu accedir al document "[Tàrraco arriba a l'escola](#)" clicant damunt el nom o escanejant aquest QR:



LES NORMES

- Vigileu constantment la circulació de vehicles.
- Respecteu els llocs per on passeu, tant si són públics com privats. També les persones i animals que anireu trobant durant el joc.
- Escriviu les respostes al quadern recolzant-vos en superfícies que no siguin cotxes aparcats ni aparadors de botigues per no interferir en la vida quotidiana de les persones del barri.
- Per anar d'un carrer a l'altre seguïu, sempre, les instruccions. Busqueu els cartells dels noms dels carrers per ubicar-vos.
- Feu una lectura atenta i pensada per respondre el millor possible les qüestions proposades. Si cal, llegiu més d'una vegada els enunciats de les preguntes.
- Aneu a l'última pàgina del quadern i talleu amb cura el mapa que hi ha.
- Marqueu sobre aquest mateix mapa l'indret on us trobeu ara mateix, és a dir, l'Ajuntament. A mesura que aneu passant el reptes que us proposa el quadern, aneu dibuixant-hi el recorregut.
- Feu fotografies del que veieu a les aturades que fareu i, si us fa goig a altres elements que hi ha al paisatge urbà. Sobretot, fixeu-vos en els testimonis històrics romans, és a dir, monuments i parts d'aquests.
- L'acció comença a la pàgina 6. Som-hi!

PER SABER-NE MÉS, UN POLSIM D'HISTÒRIA!

Tarragona és el resultat de la incidència dels seus ciutadans, des de la seva fundació pels romans ara fa més de dos mil dos-cents anys, a la vora d'un poblat ibèric que ja tenia uns tres-cents anys d'història. L'obra dels nostres predecessors es veurà reflectida en la ciutat actual, modificada i protegida durant aquest llarg període. Els tarragonins hem anat fent i desfent parts de la ciutat segons les necessitats, les modes i els fets històrics. Ara ens trobem amb una ciutat declarada Patrimoni Mundial pel seu indubtable valor històric i cultural i és la nostra obligació donar-la a conèixer i valorar-la com cal.

TÀRRACO

Tàrraco era la capital de la Província Hispània Citerior i el govern imperial va decidir que la ciutat necessitava un conjunt d'edificacions per a les corresponents funcions. En la zona alta, on ens trobem ara, els terrenys eren públics, ja que anteriorment havia estat un campament dins de muralles i, per tant, era el lloc idoni on fer-lo.

LA PART ALTA

En convertir-se Tàrraco en la capital de la Província de la Hispània Citerior, el govern imperial va decidir que la ciutat necessitava una nova fisonomia a causa de la importància que havia adquirit. Van escollir la zona alta, ja que era un terreny públic, i no hi vivien ciutadans. Aquest territori era propietat de la ciutat perquè s'hi havia situat l'antic *castrum* (campament romà) durant la Segona Guerra Púnica en ser aquest territori un punt estratègic vital dels romans per fer front a les tropes cartagineses. Per tant, era un lloc adequat per construir-hi.

La **part alta de Tàrraco** estava integrada per **tres grans espais públics**, edificats durant el mandat de la Dinastia Flàvia (Vespasià, Titus i Domicià) del 69-96 dC. En trobar-se en un espai inclinat, els romans van optar per construir tres esplanades o terrasses esglaonades que es comunicaven per escales.

Les dues primeres terrasses, des de la part més alta, formaven el **Fòrum Provincial** o **Concili Provincial** on hi havia dos espais amb funcions diferents. La primera era el **Recinte de culte**, la gran plaça destinada a les cerimònies religioses (celebracions, processons, sacrificis, etc.), que es duïen a terme durant les reunions del **Consell Provincial** i dels caps dels diferents districtes i ciutats. Allí s'hi trobava el gran temple dedicat a August. A la segona terrassa, situada sota el recinte de culte, hi havia la gran **Plaça de Representació**. Aquesta estava envoltada d'un edifici porxat en forma de "U" on un equip de més de dos mil funcionaris i esclaus es feien càrrec de les oficines de l'administració, l'arxiu i les arques del tresor provincial. Al centre, hi havia fonts i petites basses envoltades per les imponents escultures de l'emperador i de l'elit política local per a mostrar aquestes personalitats als ciutadans.

A l'última terrassa, la més propera a la zona residencial de Tàrraco, s'hi trobava el **Circ romà**. En aquest espai s'hi feien curses de cavalls i espectacles mentre a Tàrraco no s'havia construït l'amfiteatre. Els aurigues conduïen en aquest hipòdrom bigues i quadrigues (carros amb cavalls) aclamats pels espectadors que animaven els seus equips.

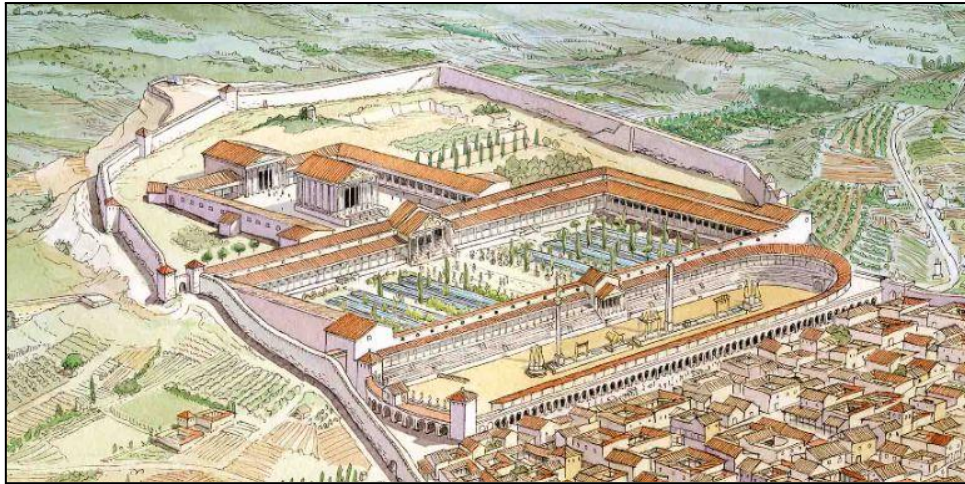

Font: Il·lustració d'Hugo Prades.

TARRAGONA PATRIMONI DE LA HUMANITAT

EnciclopèdiaCatalana.cat defineix el concepte patrimoni com el "Conjunt de testimonis que constitueixen l'herència cultural de la societat.". Aquest pot ser un bé material, com monuments, paisatges i obres d'art, i també immaterial: costums, tradicions i festes.

El patrimoni romà de Tarragona fou declarat per la UNESCO (Organització de les Nacions Unides per a l'Educació, la Ciència i la Cultura), el 30 de novembre de 2000, Patrimoni de la Humanitat. Això significà, la catalogació i protecció del llegat romà trobat a la nostra ciutat, mitjançant la legislació que s'encarregava de preservar les restes, reconstruir-les i donar-les a conèixer.

Al llarg d'aquest joc podrem descobrir alguns d'aquests testimonis dins la ciutat. Observarem que les restes autèntiques estan acompanyades de reconstruccions fetes amb altres materials que ens permeten fer-nos una idea de com devia ser aquell espai en el passat. Aquestes es troben integrades dins el paisatge urbà de Tarragona perquè amb el pas del temps com que les ciutats són vives s'han anat utilitzant i reconvertint en funció de les necessitats dels ciutadans de cada època.

En resum, el patrimoni té sentit quan la societat el fa servir i se l'estima.

3... 2... 1... COMENÇA EL JOC!



Som davant l'**Ajuntament de Tarragona**, a la **plaça de la Font**, espai que es troba dins l'antic **Circ romà de Tàrraco**. Per tant, en aquest mateix lloc aurigues competien en curses molt perilloses a la recerca de fortuna i glòria.



Ara que comencem a explorar part de les restes romanes no hem d'oblidar dibuixar en el mapa que trobarem al final del quadern el recorregut que estem fent i fotografiar els punts d'interès perquè necessitarem les imatges per fer la presentació.



Col·loquem-nos d'esquena a la façana de l'**Ajuntament** i caminarem en direcció recta fins a sortir de la **plaça de la Font** i entrar al **carrer Cós del Bou**. Seguirem tot el carrer, parant-nos a la capçalera del **Circ romà**.



Ludi circenses o jocs circenses

En un principi l'expressió **ludi circenses** es va fer servir per parlar dels jocs celebrats al **circ** (l'hipòdrom), però també es va fer servir per referir-se a qualsevol joc fet en un recinte més o menys tancat. Els **jocs circenses** se **celebraven per totes les províncies de l'imperi** com així ho demostren les restes arqueològiques. Primer es feien en estructures improvisades i després es construïen estructures fixes de pedra. Les **curses de carros** van ser un dels espectacles més populars de l'imperi romà. Solien ser perilloses, tant per als **aurigues** (els pilots) com per als mateixos cavalls, que sovint patien serioses lesions o fins i tot morien. Generava un fort entusiasme en els espectadors. Els romans van crear diferents **faccions** de seguidors que donaven suport als **equips** patrocinadors. De vegades la rivalitat entre les faccions podia traslladar-se als carrers i acabar en aldarulls.



Observem la imatge següent i assenyalau el recorregut que hem fet.



Font: Google Earth (Desembre de 2021).



A quin important edifici correspondria el recorregut que hem fet? Raonem la nostra resposta.

.....

.....

.....



Dirigim-nos a mà esquerra pel **carrer Baixada de la Peixateria**, fins a arribar a una imponent torre anomenada **El Pretori**. Comprovarem que és tot pujada.



Ens trobem en un nivell superior o inferior a la **plaça de la Font**?

Superior

Inferior

Per què triem una opció i no l'altra?

.....

En quina terrassa ens trobem ara?

Circ.

Plaça de Representació.

Recinte de Culte (Temple d'August).



Per a què servia la Torre del Pretori?

- Aquesta torre formava part de l'antiga plaça de Representació, que amb el temps ha sofert importants modificacions.
- Té una germana bessona tot just a l'altra banda de l'antiga plaça de Representació a l'edifici de la Reial Audiència (on és hi ha la maqueta de Tàrraco).
- A dins de les dues torres hi havia una caixa d'escaleres per accedir als edificis, per tant, servien per accedir al pis superior i anar d'una terrassa a una altra.
- Durant l'Època Clàssica, és a dir, quan hi havia l'imperi romà, les muralles i les torres eren defensives.
- A l'edat mitjana va servir de torre de guaita, de palau reial i de la seu del veguer de la ciutat.
- A partir del segle XVI es va convertir en caserna i dipòsit de material bèl·lic. Malauradament, el 1813 les tropes franceses la van destruir en bona part, abans de la fugida.



Els edificis que sobreviuen al pas del temps i es continuen utilitzant en el temps és per això que s'adapten a les diferents èpoques. Observem l'edifici del **Pretori romà** de Tarragona i assenyalem les parts que imaginem no siguin d'època romana.



Per què creiem que s'han realitzat **finestres o balcons a posteriori**, és a dir, passada l'Època Romana? Expliquem la nostra resposta.

.....

.....



Què és una pilastra?

Les **pilastres** són molt similars a les columnes, però la seva diferència principal és que es troben enganxades, adossades o a sobre el mur o paret d'una construcció. La **funció** de les **columnes és estructural**, és a dir, per aguantar pes de l'estructura, però en el cas de les **pilastres** acostuma a ser **decorativa**. Tot i que en **alguns casos** també pot ser **estructural**. Les **parts d'una pilastra** són les mateixes que les d'una columna, per tant, es compon de:

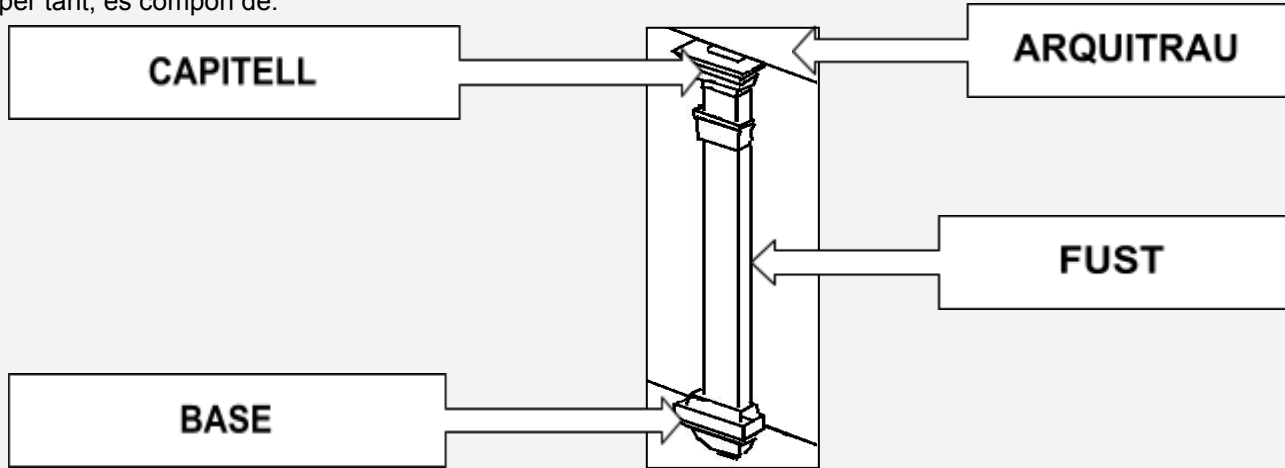

Situem-nos davant aquesta paret, a mà esquerra del **Pretori** pel **carrer de Sant**

Heremenegild.

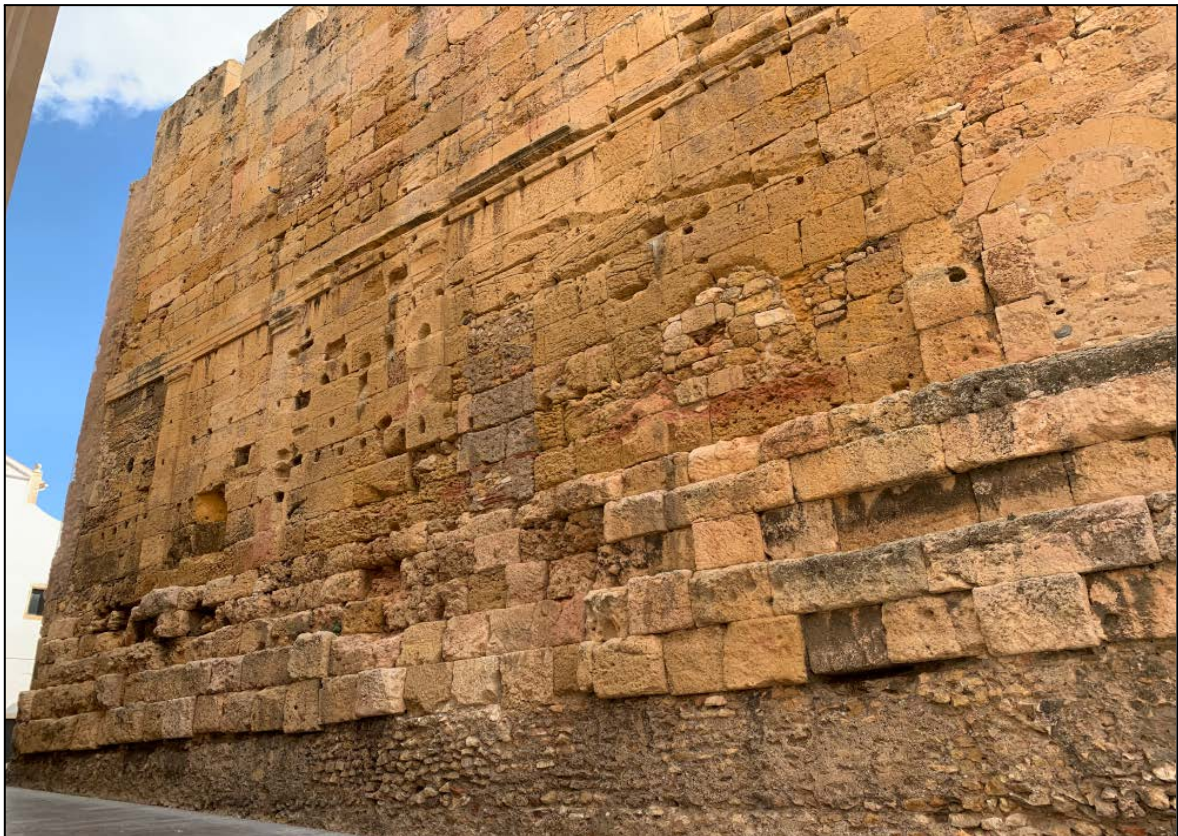



Observem amb atenció la paret de l'edifici, reflexionem i contestem a les preguntes següents:

1. Quantes pilastres senceres podem observar en aquesta façana del Pretori?
2. Quantes pilastres s'hi poden intuir, encara que no estiguin senceres?
3. Per quantes peces està formada una d'aquestes pilastres?
4. Segons el que observem a la paret del Pretori, per a què servien aquestes pilastres?



Recordem dibuixar en el mapa el recorregut que estem fent i fotografiar els punts d'interès perquè necessitarem les imatges per fer la presentació.



Després d'observar la paret del Pretori ens girarem cap a l'esquerra i observarem la **plaça del Rei** que tenim al davant. Estaríem en una de les cantonades de la gran plaça de Representació i la imatge que trobareu tot seguit us pot ajudar a imaginar aquest espai com era fa quasi dos mil anys:



Aquest edifici, en forma d'**U** envoltava tot un esplèndid jardí ple de flors i fonts, i també d'estàtues de l'Emperador i els personatges més importants i influents de la ciutat de Tàrraco i de tota la província.



Recordem quina era la funció de la **Plaça de Representació** i responem raonadament a aquesta pregunta. Per què creieu que era important que en aquest recinte hi hagués aquests jardins, fonts i majestuosos estàtues de personatges importants?

.....

.....

.....

.....

.....



Ara, continuem caminant fins a arribar a la **plaça del Rei**. A mà dreta, trobarem una escala que baixa per sota del nivell de la plaça. És l'actual accés a visitar **el Pretori i el Circ Romà**. Baixeu l'escala i camineu per la passarel·la de fusta fins que ens trobem un enorme arc i allí ens parem.



Els **Arcs** que es construïen en **Època Romana**, constaven de les següents parts:

Arc de Descàrrega: arc construït per damunt d'una llinda per alleugerir el pes de la paret que hi ha a sobre.

Llinda: conjunt de pedres que tanquen una obertura formant un arc pla.

Dovella: cada una de les pedres amb les quals es basteixen les llindes, arcs i voltes, i que són més estretes d'una cara que de l'altra per a encaixar-se millor.

Clau: peça central que tanca l'arc.

Coixí: primera dovella d'un arc.

Salmer: pedra inclinada ajustada per rebre la primera dovella.

Timpà: espai semicircular entre l'arc de descàrrega i la llinda.



Recordem dibuixar en el mapa el recorregut que estem fent i fotografiar els punts d'interès perquè necessitarem les imatges per fer la presentació.



Busqueu aquest arc al vostre voltant, i empleneu les caselles amb el nom de cada part:

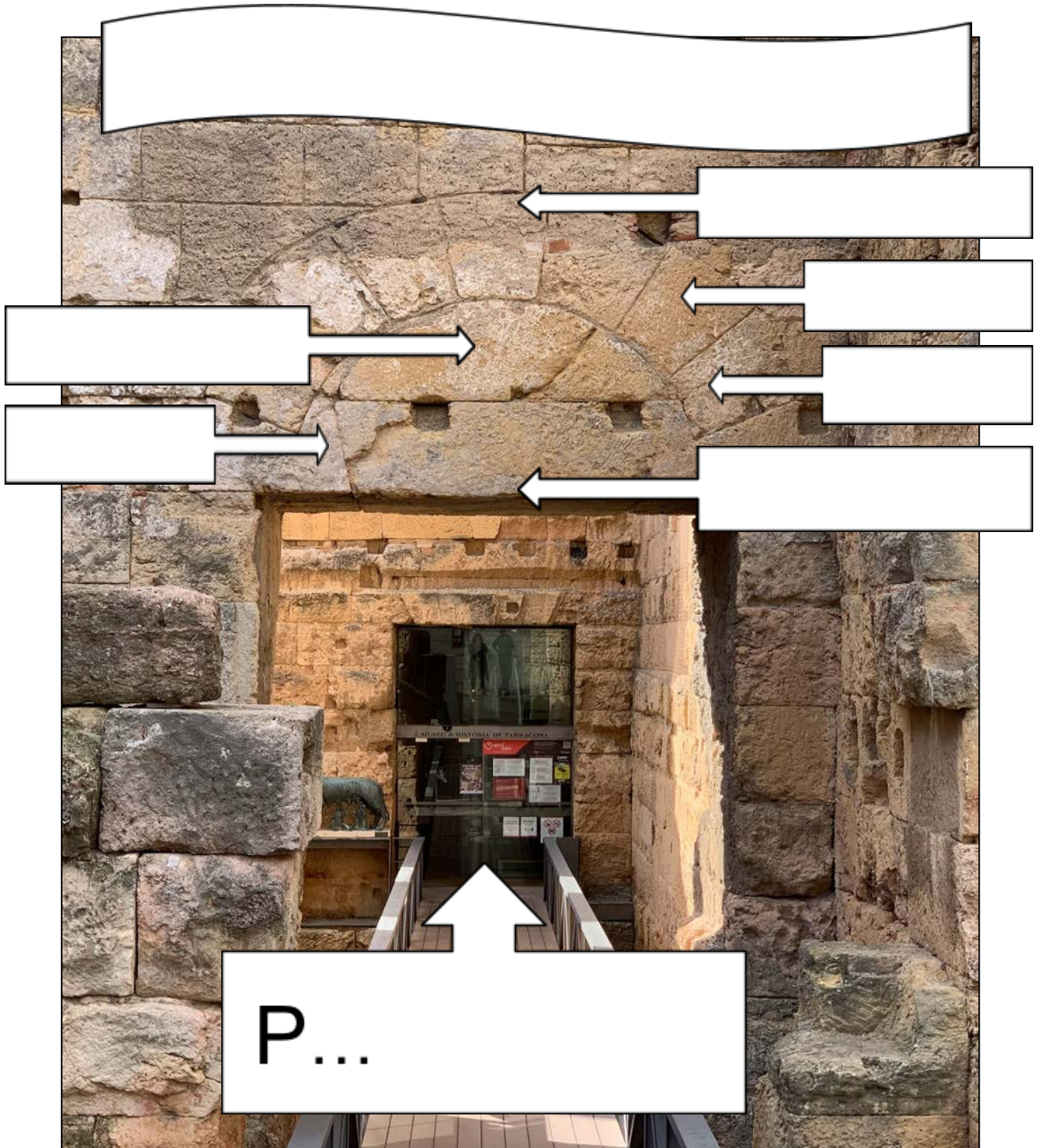



Fixeu-vos en el pati que hi ha sota les escales, on podeu observar fragments de columnes.

Assenyaleu si n'identifiqueu algun d'aquests tres tipus:

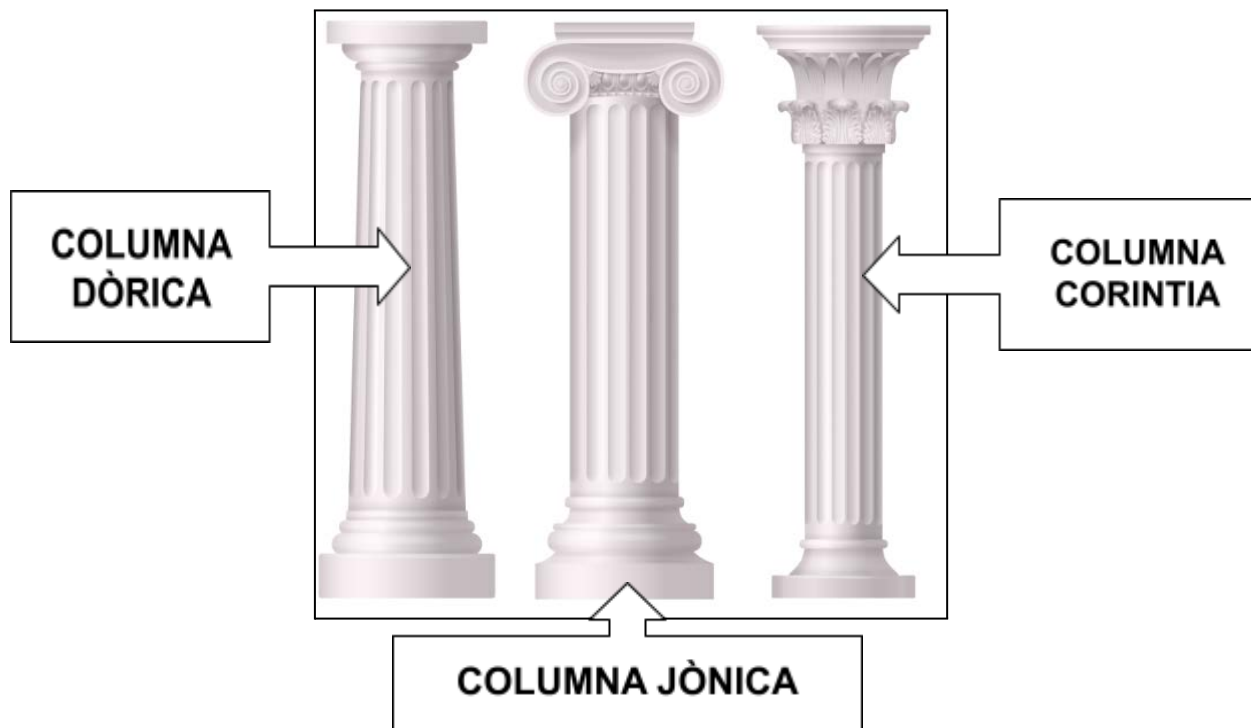

[Vector de templo griego creado por macrovector - www.freepik.es](https://www.freepik.es/vectores/templo-griego)

Quants fragments veieu en total?

Quins dels elements d'una columna podeu observar?

Bases	<input type="text"/>	Fusts	<input type="text"/>	Capitells	<input type="text"/>
-------	----------------------	-------	----------------------	-----------	----------------------



Si avancem cap a la porta de vidre trobarem al costat una reproducció enorme d'una lloba alletant a dos nens i representa...

i La lloba capitolina i la fundació de Roma.

Luperca és el nom de la lloba que segons la mitologia va alletar Ròmul i Rem, fundadors mitològics de Roma. La seva estàtua, coneguda per la Lloba Capitolina, es conserva en els Museus Capitolins.

Segons la llegenda, els bessons Ròmul i Rem, fills del déu Mart, van ser abandonats en el riu Tíber per ordre del rei Amuli, perquè la filla havia incomplert el mandat de mantenir-se verge que ell li va imposar quan la va obligar a dedicar-se al culte de Vesta. Els germans van ser recollits i alletats per la lloba Luperca i quan van créixer van fundar Roma, d'acord amb el mite. Però els dos germans es van barallar pel regne i Ròmul va matar el seu germà Rem.

Roma es va fundar el 753 aC a la península Itàlica, concretament a la regió del Laci. Van decidir fundar-la en aquell lloc per diversos motius: tenia una bona posició en el centre del Mediterrani, tenia una bona posició de control i era un terreny fèrtil per estar tan a prop del riu Tíber. La ciutat va anar creixent i això va donar pas a les primeres lleis per mantenir l'ordre entre els ciutadans.



En el món de la literatura o del cinema han aparegut altres personatges que han esdevingut heroïnes o herois que també han tingut uns començaments difícils i que han hagut de lluitar per arribar a grans objectius. Posem alguns exemples:

.....
.....
.....

Quantes mamelles té la lloba?

De quin material creieu que està feta aquesta escultura?

Sabeu si existeix alguna altra reproducció d'aquesta estàtua en algun altre monument de la ciutat?

SI On?

NO



Girarem cua i tornarem per on hem vingut fins a arribar de nou a la **plaça del Rei**. Quan hi siguem mirem a terra i seguirem amb la vista el rastre de l'antiga plaça del Concili Provincial.

i Diferents colors per diferents construccions.

El paviment gris clar que trobem a terra marca el lloc on hi havia les construccions que rodejaven en forma d'u la gran **Plaça de Representació**, mentre que el color gris clar marca l'interior de la plaça, és a dir on hi havia els jardins, les fonts i les grans escultures.

Alhora, mentre anem caminant pel carrer de Santa Anna comprovem visualment com, a la part baixa d'algunes cases, queden carreus (pedres) de les antigues construccions romanes.



Recordem dibuixar en el mapa el recorregut que estem fent i fotografiar els punts d'interès perquè necessitarem les imatges per fer la presentació.

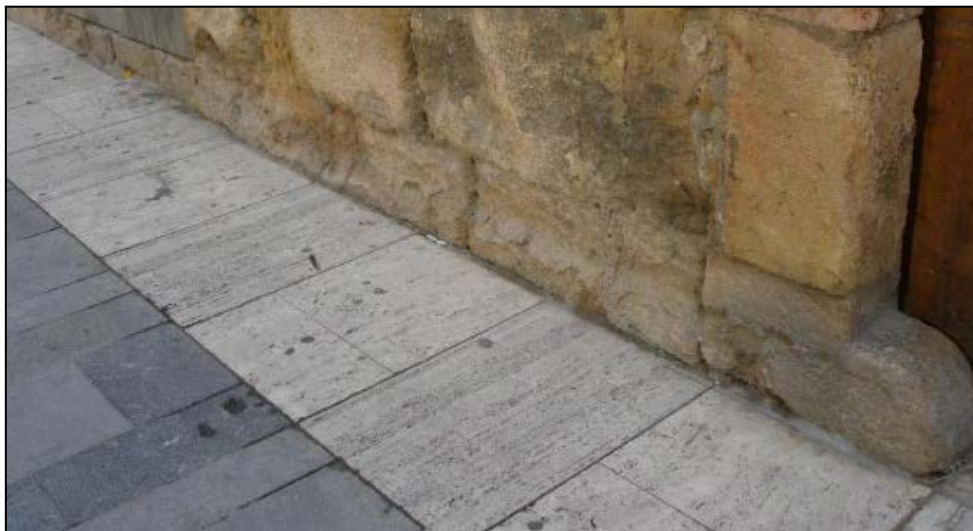

Ens posarem al costat del **Pretori** i caminarem pel **carrer de Santa Anna** fins a arribar al mur romà de **la plaça del Fòrum**. Aprofitarem per comptar les passes que feia aquest costat de la plaça:



Marquem al rectangle següent que representa l'antiga **Plaça de Representació** romana, el costat que heu estat mesurant. Pintarem, en el mateix requadre, la part grisa fosca i la clara.

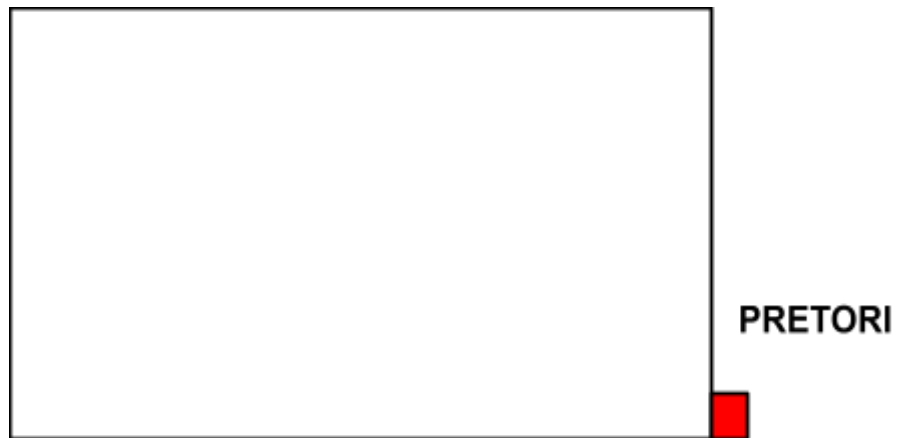

Comprovem quants metres feia l'antiga **plaça de Representació** de Tàrraco.

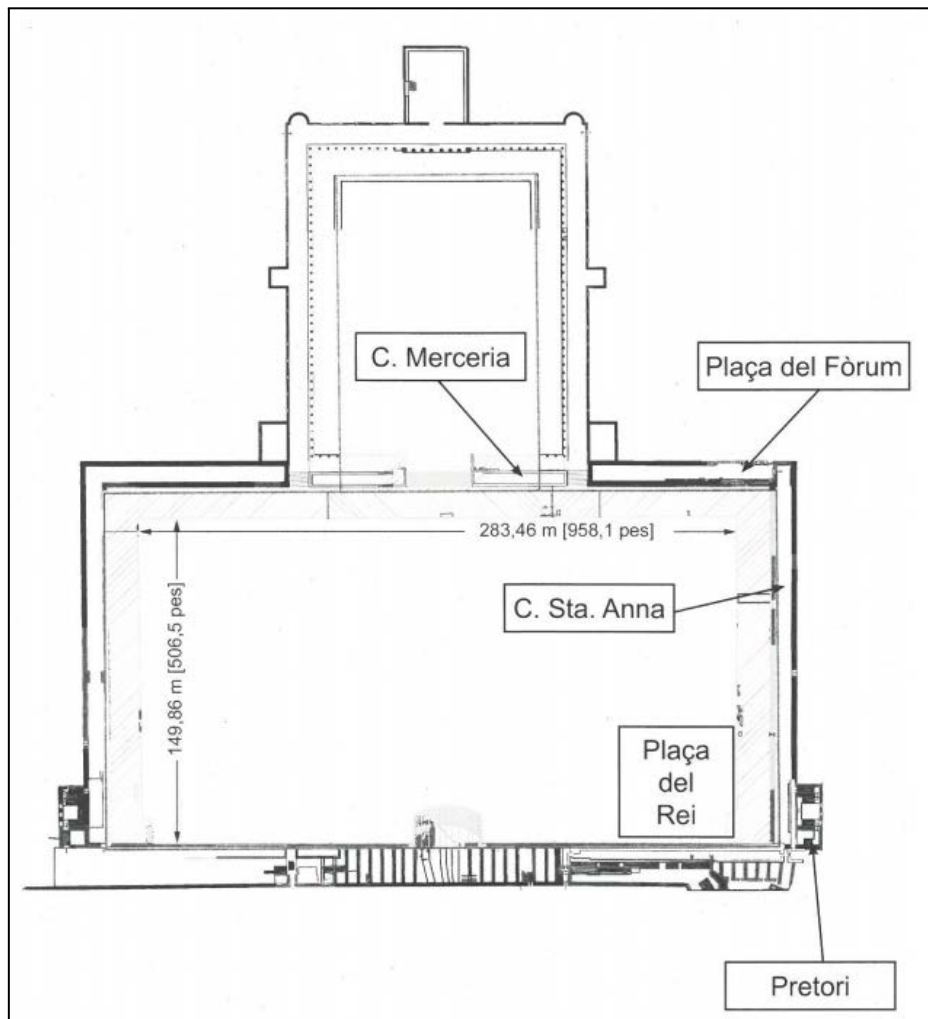

- Amplada màxima metres.
- Llargària màximametres.
- Àrea de la plaça = amplada x llargària = m^a

i El Concili Provincial de Tàrraco.

La seu del Concili Provincial de Tàrraco comptava amb dues grans places destinades als actes oficials i a l'administració de la província de la Hispània Citerior de la qual Tàrraco era la capital.

La primera plaça està situada a la terrassa superior i l'anomenem **Recinte de Culte** perquè estava dedicada a la religió i era presidida per un immens temple de vuit columnes dedicat a l'emperador August des del qual es feien sacrificis i processons religioses.

La segona plaça se situava en una segona terrassa i l'anomenem **Plaça de Representació**, comptava amb un enorme edifici en forma d'U invertida que allotjava les oficines de l'administració provincial. Allí hi treballaven funcionaris i esclaus que:

- Copiaven els documents.
- Arxivaven els contractes i les escriptures.
- Fixaven els impostos.
- Difonien les lleis establertes des de Roma i la Província.

Tots els càrrecs públics de la zona hi havien de fer cap per a resoldre els dubtes, els litigis i retre comptes pels impostos de la seva zona. Aquest gran espai mesurava internament uns 42.500 m^a. El camp de joc del Nàstic mesura 102 x 66 m; és a dir, a dins de la plaça n'hi cabien més de sis.



Marqueu al plànol de la pàgina anterior:

- El **Recinte de Culte** i la **Plaça de Representació**.
- La U invertida.
- L'espai que heu mesurat.



A l'entrar a la **plaça del Fòrum** podreu observar unes restes romanes:





Davant d'aquestes restes romanes i després d'haver fet els exercicis anteriors, reflexionem una mica amb el que hem vist i expliquem a quin edifici podien formar part.

.....

.....

.....

.....



Dirigiu-vos a l'altra banda de la plaça, cap al **carrer Merceria**, pararem un momentet, ens girarem i observarem la **plaça del Fòrum** des d'aquest punt per poder continuar.



Tot just sota d'aquestes línies podem veure una fotografia del que estem observant des del **carrer Merceria** tot mirant la **plaça del Fòrum**. Podem aprofitar l'espai en blanc damunt la fotografia per fer servir la imaginació i tot dibuixant podem recrear un fragment de la **Plaça de Representació**.



Recordem dibuixar en el mapa el recorregut que estem fent i fotografiar els punts d'interès perquè necessitarem les imatges per fer la presentació.



Marqueu en un color les restes que hem anat seguint i amb un altre la forma rectangular de l'antiga plaça de Representació romana que s'endevina sobre la trama urbanística actual del Fòrum romà.

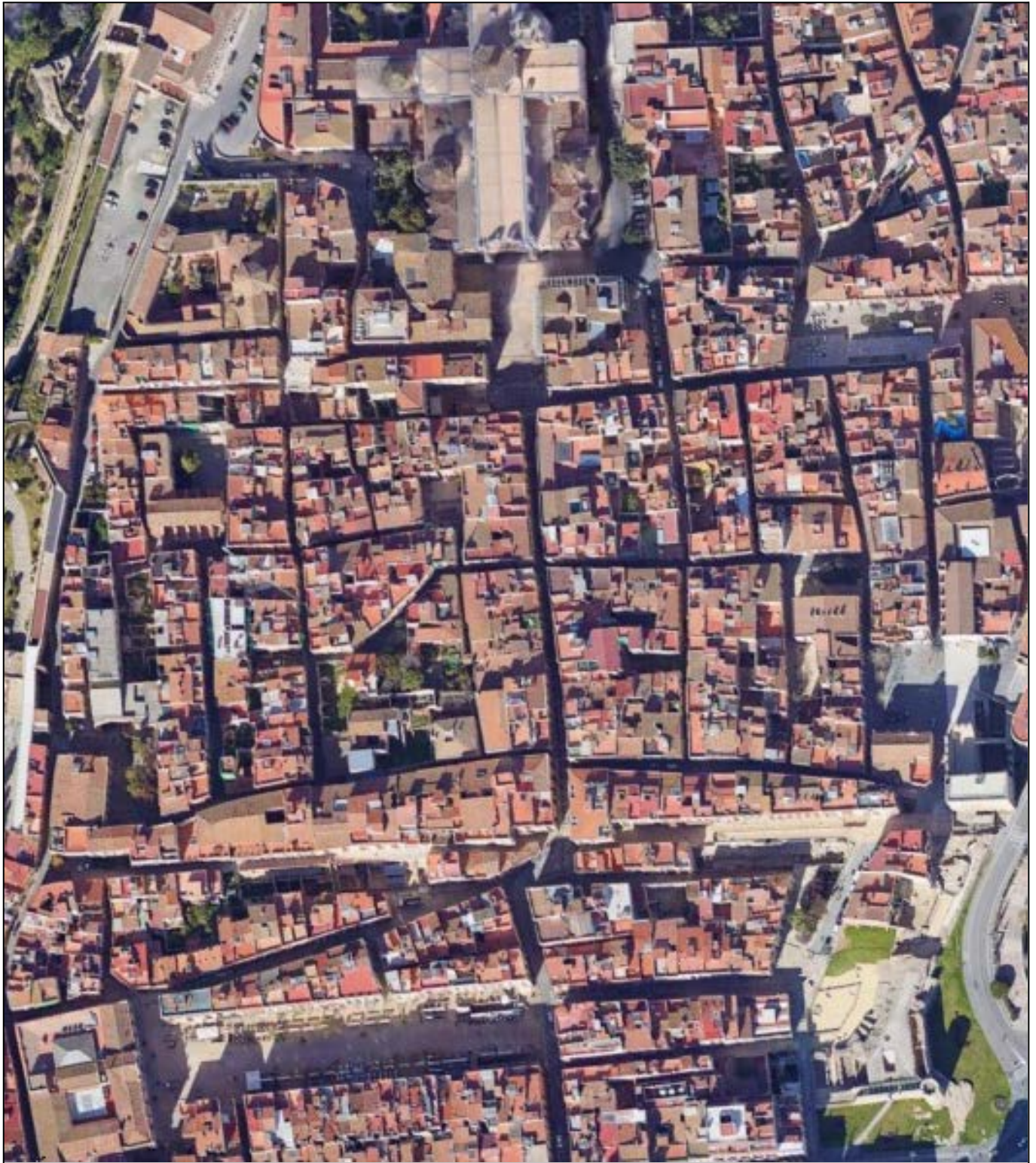

Font: *Google Earth* (Juliol de 2022).



Continuem pel Carrer Merceria i a la cantonada amb el carrer de Sant Pere i Estubes veureu diverses inscripcions encastades a les parets. Són pedres d'època romana, utilitzades en l'època moderna (s. XV al XVIII). Es tracta de pedestals d'escultures romanes. Cerqueu les dues indicades en les següents imatges, i marqueu a quin personatge important podia anar dedicada cadascuna, assignant-hi el número corresponent:



Continuem pel **carrer Merceria** i passeu més enllà de les escales d'accés a la catedral fins a la **plaça Santiago Rusiñol**. Un cop aquí, observem al costat d'un restaurant les restes que queden del mur de finalització de la plaça.





Calculem l'alçada aproximada d'aquest mur romà que podem observar per sota de l'arrebossat, a partir del càlcul d'un carreu (bloc de pedra).



Donem marxa en darrera cap al Carrer Merceria, continuarem unes passes fins a trobar-nos amb el Carrer Major sota les escales de la Catedral i seguirem aquest carrer fins que arribarem al **carrer Baixada de la Misericòrdia** i entrarem, de nou, a la **plaça de la Font**. Creueu la plaça fins a l'**Ajuntament**.



De nou, tornem a ser davant l'**Ajuntament de Tarragona**. Penseu en el recorregut fet i escriviu a cada requadre en blanc quin creieu que és el nom de la zona indicada: **Circ**, **Recinte de Culte (Temple d'August)** i **Plaça de Representació**. Si fes falta revisem les nostres anotacions al quadern.

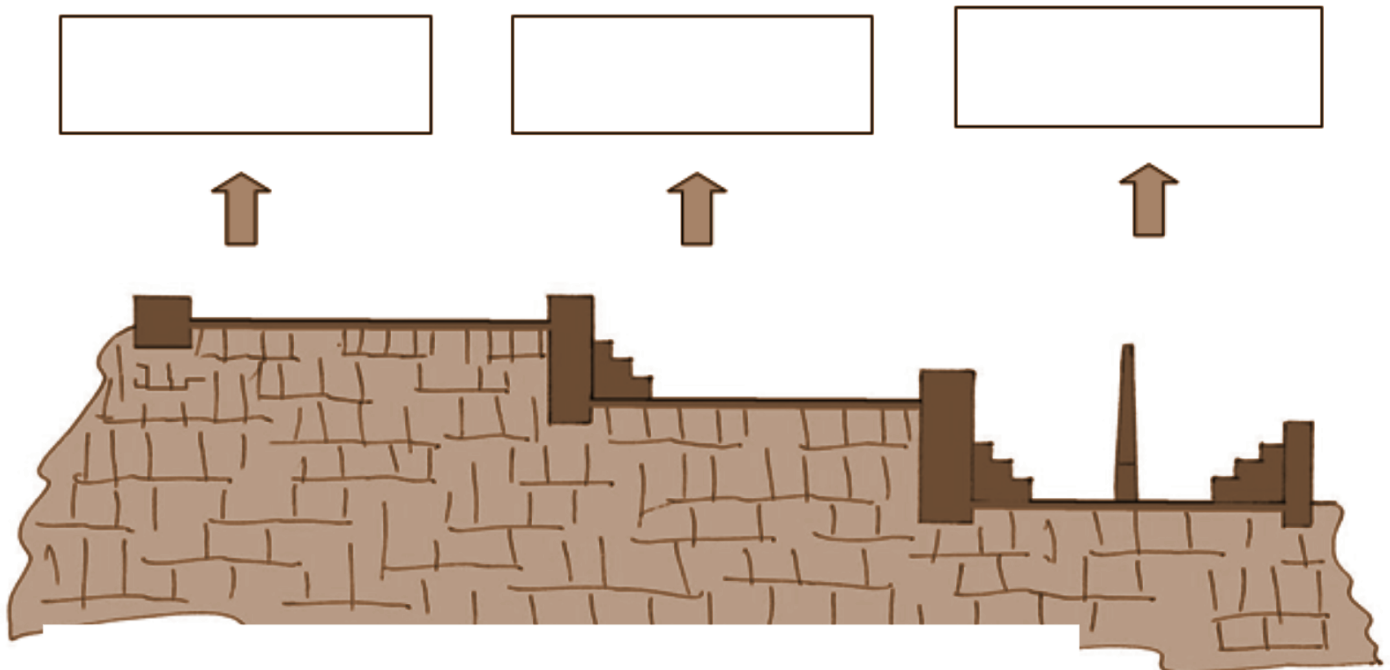

Finalment, recordem dibuixar en el mapa el recorregut que hem fet i fotografiar l'últim punt d'interès perquè necessitarem les imatges per fer la presentació per compartir el que hem descobert sobre el patrimoni de Tarragona amb la resta de companyes i companys a l'aula.

QÜESTIONS FINALS

Per acabar, ens proposem reflexionar sobre l'activitat mitjançant les següents qüestions:

1. Què hem fet?

.....

2. Què hem après avui amb aquesta activitat?

.....

.....

.....

.....

3. Ens han sorgit noves qüestions? Anotem quines:

.....

.....

4. Si haguéssim de continuar escrivint les següents frases, com ho fariem?

- A la Part Alta de Tarragona hi podeu trobar d'Època Romana:

.....

.....

- Cuidar, conservar i divulgar el patrimoni romà de Tarragona és important per

.....

.....

